

BD CONCEPTS transporte vos chevaux :
Les wagons écurie G³, du PLM à la SNCF.

Le wagon écurie G³ du PLM : l'aristocratie du transport d'animaux !

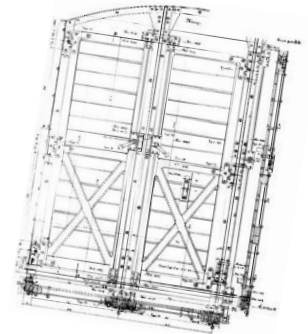

Les wagons écuries incarnent une facette peu connue du rail : le transport de luxe pour chevaux de race et de « maison ». Bien loin des wagons à bestiaux, ces véhicules étaient classés « Grande Vitesse » pour circuler en remorque des trains de voyageurs, acheminant rapidement les montures de riches propriétaires vers les haras, les champs de courses ou leur lieu de villégiature.



Document PLM - DR

Comme toutes les exploitations ferroviaires de l'époque, le PLM possédait un parc important de wagons affectés au transport des chevaux. On distinguait trois familles de wagons à trois (G³), cinq (G⁵) ou six stalles (G⁶).



Document PLM - DR

Wagon G⁶ à six stalles. Notre G³ est attelé à l'arrière plan.

Ces wagons étaient adjoints, à la demande, aux trains de voyageurs et circulaient souvent en tandem avec les « trucks à équipages » (courtes plateformes à ridelles ajourées – série F) qui portaient les voitures du propriétaire, ce dernier et sa famille pouvant utiliser le même train.

BD Concepts propose un wagon à trois stalles, de la série 4111 à 4202 (empattement de 3,5m et longueur châssis de 5,82m), construite à partir de 1914 par les ateliers Magnard. Ces wagons avaient la particularité d'ouvrir à la fois en bout et sur le côté, et possédaient un local pour le palefrenier à l'une des extrémités.

À leur mise en service, les G3 portent la livrée « vert voyageurs » et marquages jaunes, identique à celle des fourgons du réseau. Il n'est pas impossible que certains aient pu être mis en service en livrée gris PLM avec marquages blancs. Avant la fin du PLM, lors de l'harmonisation des couleurs du parc wagon, ils adoptent finalement la livrée « brun unifié » et marquages blancs (38131 à 38505). Après la nationalisation, les unités restantes roulent à la SNCF jusqu'en 1964, terminant leur carrière comme wagons de service.

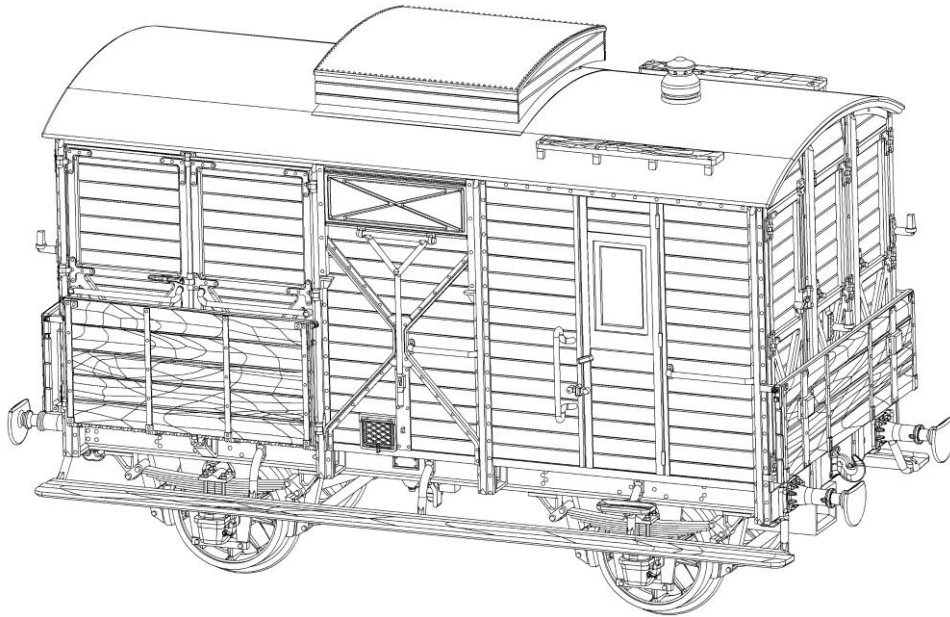

Conçu dans un esprit semi-industriel et fidèle à l'esprit BD Concepts, le modèle réduit que nous vous proposons allie réalisme et simplicité d'assemblage et de décoration.

Le montage ne nécessite ni peinture, ni soudure, ni colle.

Outils et fournitures nécessaires pour le montage :

- Une pince brucelle fine,
- Un petit cutter bien aiguiser ou des ciseaux fins.

Optionnels, mais conseillés pour un meilleur aspect des marquages :

- Un produit ramollissant pour les décalcomanies et son pinceau,
- Une bombe de vernis mat ou satiné.

En quelques heures, vous pourrez assembler et décorer votre wagon avec la satisfaction d'avoir monté vous-même un modèle à la hauteur des meilleures réalisations industrielles.



Conçu et fabriqué en France.

Nota : Certains visuels de cette notice correspondent à la version en livrée brun unifié SNCF. Selon la version choisie, l'aspect de certaines pièces peut varier, sans incidence sur le montage.

1 - Contenu de la boîte.

Voici les pièces fournies dans la boîte : tout le nécessaire est inclus pour le montage complet du wagon.

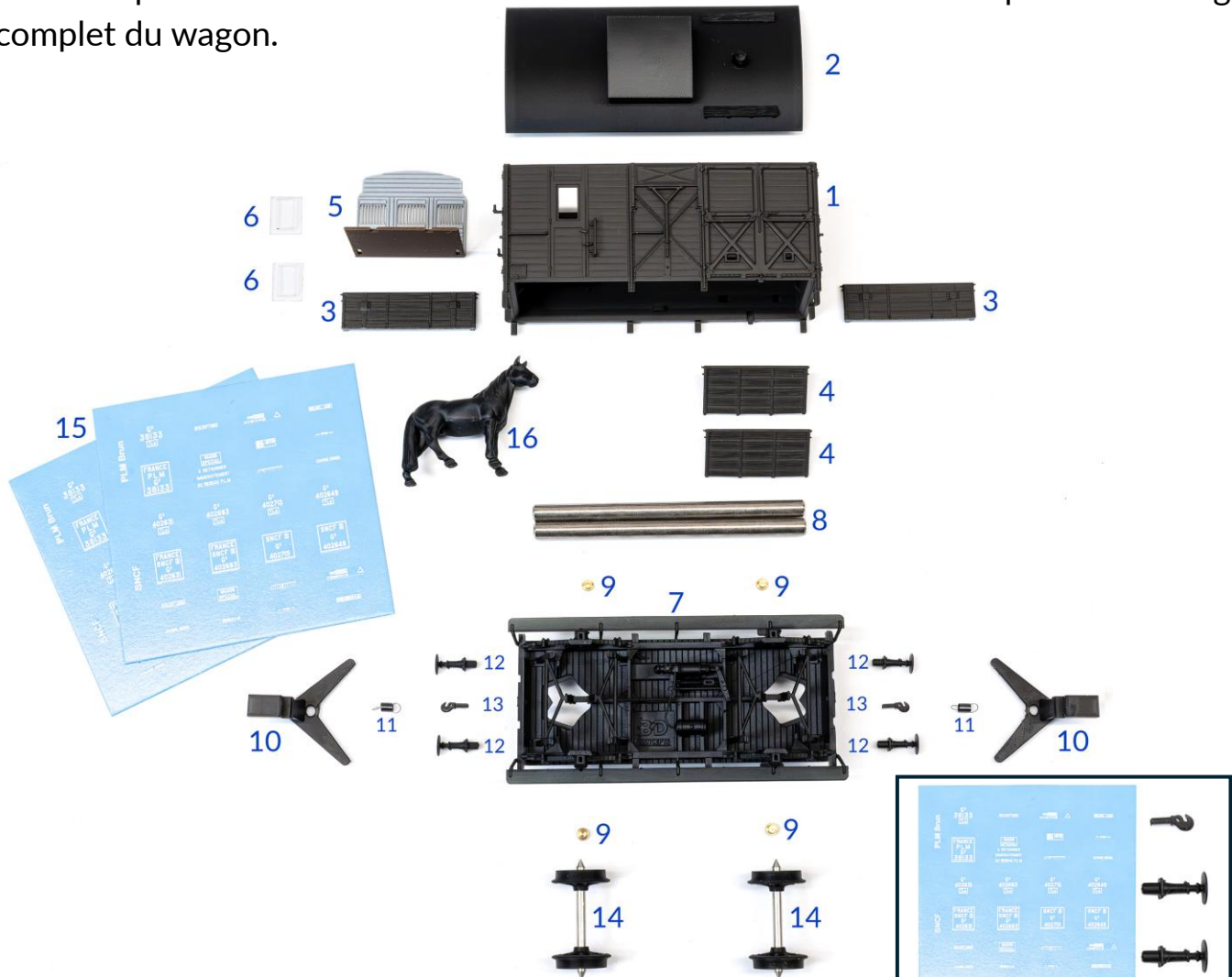

- | | |
|-------------------------------------|--|
| 1. Caisse monobloc peinte. | 9. Paliers laiton (4x). |
| 2. Toiture et son lanterneau peint. | 10. Attelages à élancement avec boîtiers NEM (2x). |
| 3. Plateformes de bout. | 11. Ressorts des attelages (2x). |
| 4. Plateformes de côté. | 12. Tampons (6x). |
| 5. Aménagement intérieur. | 13. Attelages à choquelles (3x). |
| 6. Vitrages. | 14. Essieux assemblés et calés (2x). |
| 7. Châssis. | 15. Marquages (3x). |
| 8. Lests (2x). | 16. Cheval ! |



Bien que la caisse et le châssis soient fabriquées dans une matière résistante et non cassante, ces pièces comportent de nombreux détails fins et saillants. Il convient de les manipuler avec précaution.

Etape 1 : Pose des marquages

1 Marquages (1/4).

Le montage commence par l'étape qui demande le plus de minutie. Elle ne présente aucune difficulté majeure mais il est essentiel de prendre votre temps pour obtenir un résultat optimal.

Les marquages sont sérigraphiés sur des décalcomanies à l'eau. Il faut deux planches pour décorer un wagon complet ; une troisième planche est fournie en réserve.

Pour une explication détaillée sur la pose des décalcomanies et de nombreux conseils pratiques, consultez ce guide :

<https://customdecal.fr/waterslide-mode-demploi/>

La caisse ainsi que les plateformes d'accès sont livrées peintes dans la teinte correspondant à la version choisie.



Posez les décalcomanies comme illustré sur les figures des pages suivantes sur la carrosserie et le châssis.

Une fois les marquages posés, laissez sécher 24h. Une couche de vernis en bombe fixera définitivement les marquages.

Attention : pensez à appliquer le vernis sur les quatre plateformes d'accès, peintes couleur carrosserie, afin de conserver une apparence homogène de l'ensemble.

Nous utilisons, par exemple, le très bon vernis mat Liquitex.

Cette étape de vernissage, bien que conseillée reste néanmoins optionnelle.



La planche de décalcomanie permet la réalisation de cinq immatriculations au choix :

1x PLM Ep2 – 2x SNCF Ep3a – 2x SNCF EP3b.

1 Marquages (2/4).

Version PLM Ep2, posez les décalcomanies comme illustré sur les figures ci-dessous :

PLM

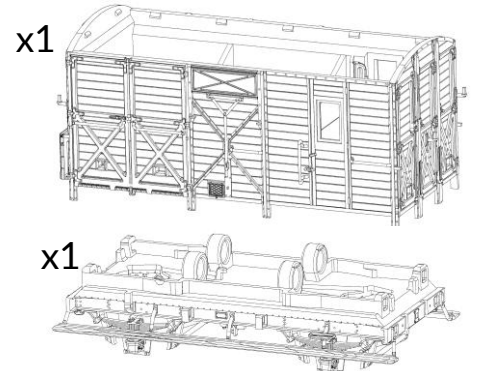
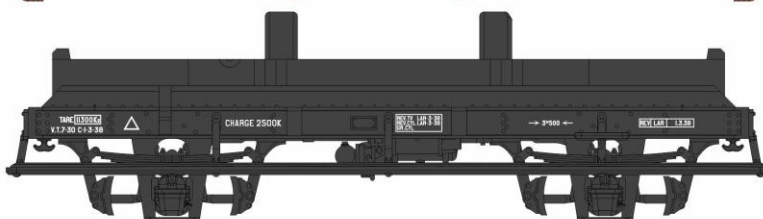
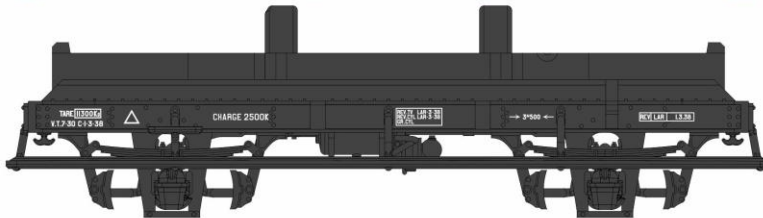
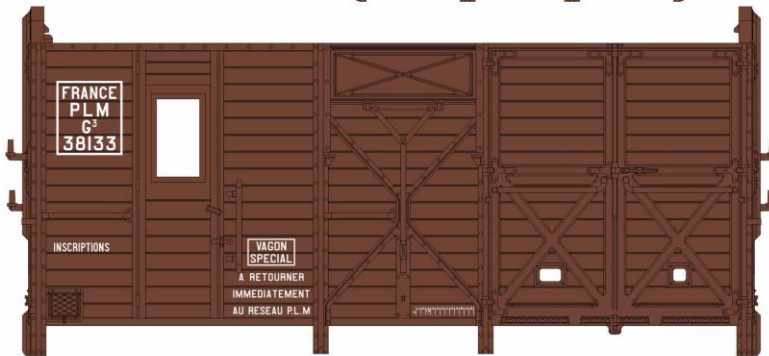

« VAGON SPECIAL » avec un « V » ?

Non ce n'est pas une coquille :

L'écriture du mot « wagon » (avec un V au lieu d'un W) par la compagnie ferroviaire PLM n'est pas une erreur, mais une particularité historique apparue vers 1870.

Ce changement d'orthographe a été instauré pour le directeur de l'époque, Paulin Talabot. Devenu aveugle, il lisait les documents de l'entreprise en braille. Comme la lettre W n'existait pas encore dans cet alphabet, le PLM l'a systématiquement remplacée par un V pour lui permettre de lire.

Cette simple adaptation technique est ensuite devenue une véritable tradition d'entreprise. L'usage du mot « wagon » a en effet perduré dans les documents officiels du PLM bien après la mort de son directeur, au moins jusqu'en 1933.

1 Marquages (3/4).

Version FRANCE SNCF – Ep3a, posez les décalcomanies comme illustré sur les figures ci-dessous :

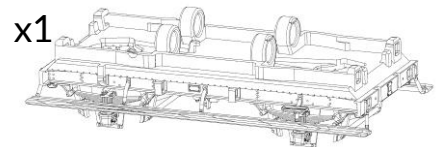
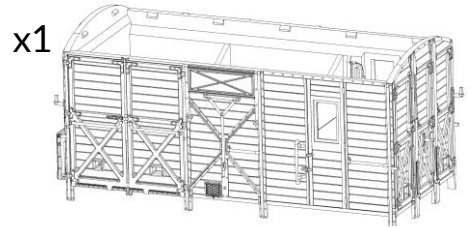

SNCF EP3a

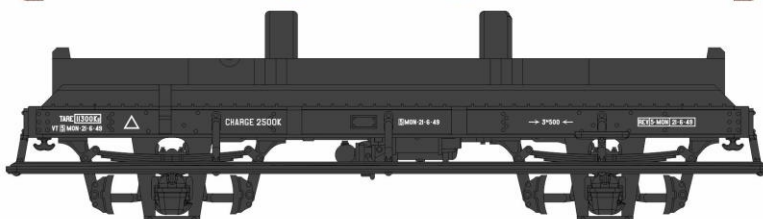
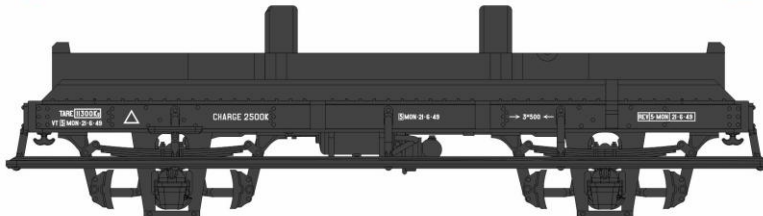

1 Marquages (3/4).

Version SNCF – Ep3b, posez les décalcomanies comme illustré sur les figures ci-dessous :

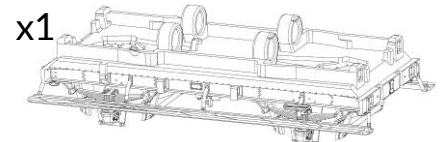
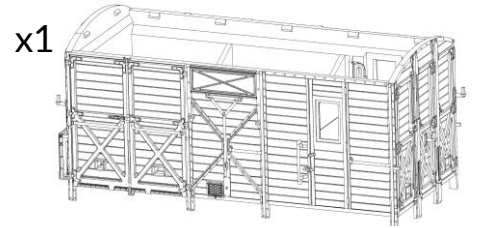

SNCF EP3b

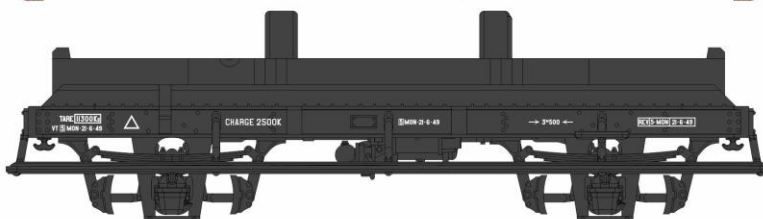
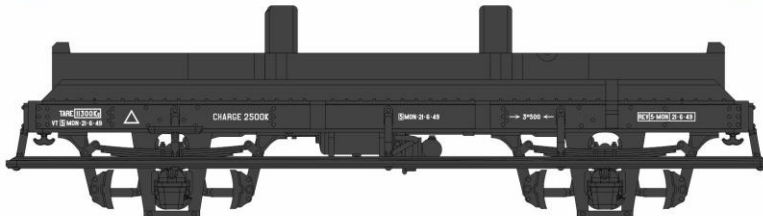

1 Marquages (4/4).

Caisse et châssis avec leurs marquages :



Etape 2 : Montage du châssis.

2 Mettez en place les ressorts sur les attelages à élongation.

Utilisez une fine pince brucelle et glissez une des boucles du ressort dans le logement prévu sur l'attelage.

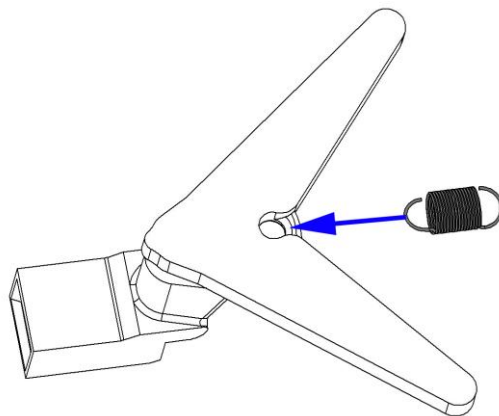
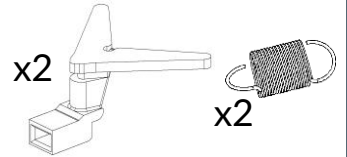

x2

3 Positionnez-les deux attelages à élongation dans le châssis : commencez par insérer le boîtier NEM dans le châssis puis le reste de l'attelage bien en place dans son logement.

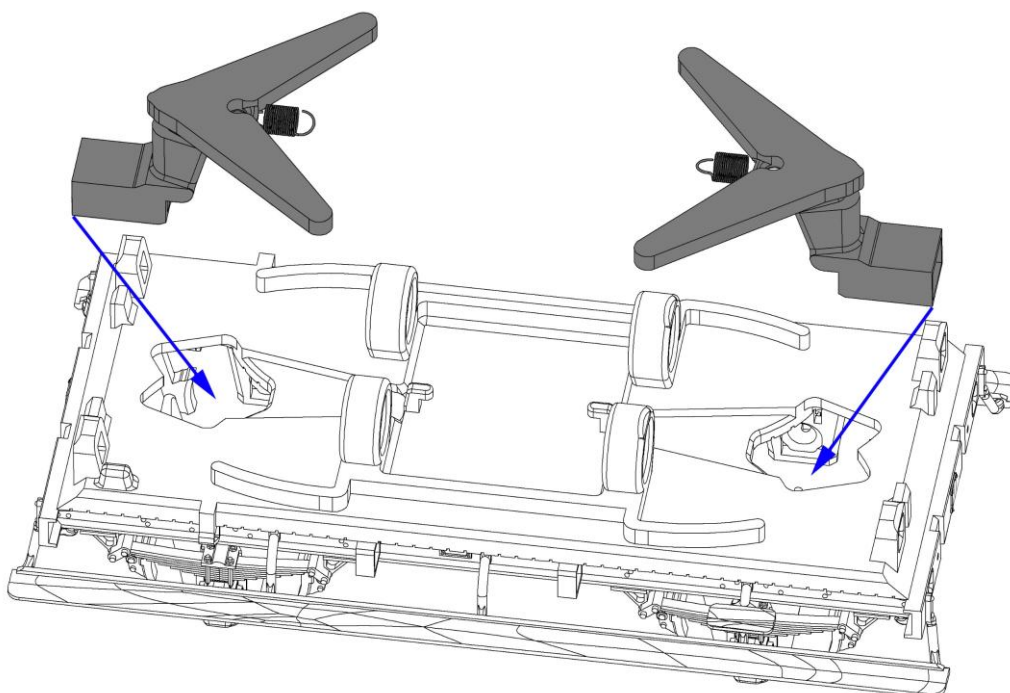
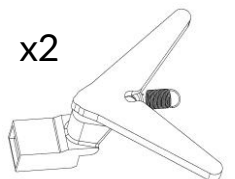
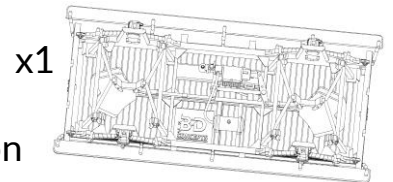

4 A l'aide d'une pince brucelle, accrochez la boucle libre de chacun des ressorts au crochet du châssis.

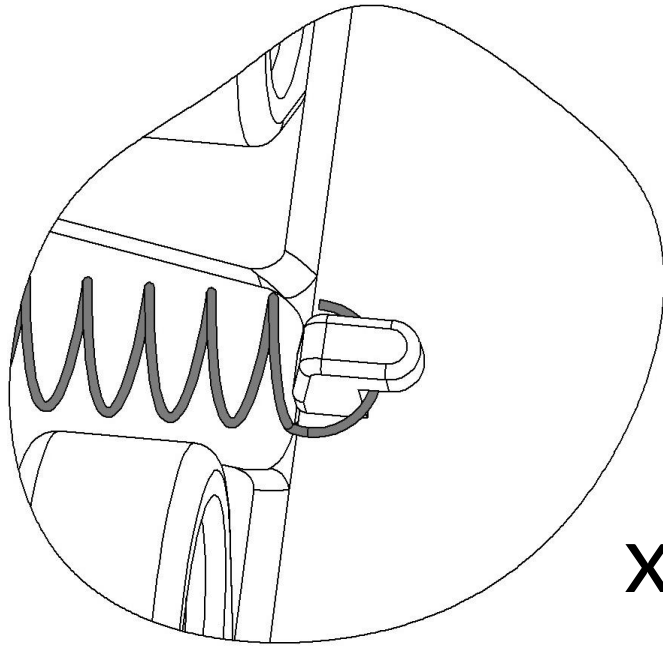

x2

5 Assemblez les deux lests cylindriques dans leur logement du châssis. Les lests assurent le maintien en place des attelages à élongation.

x2

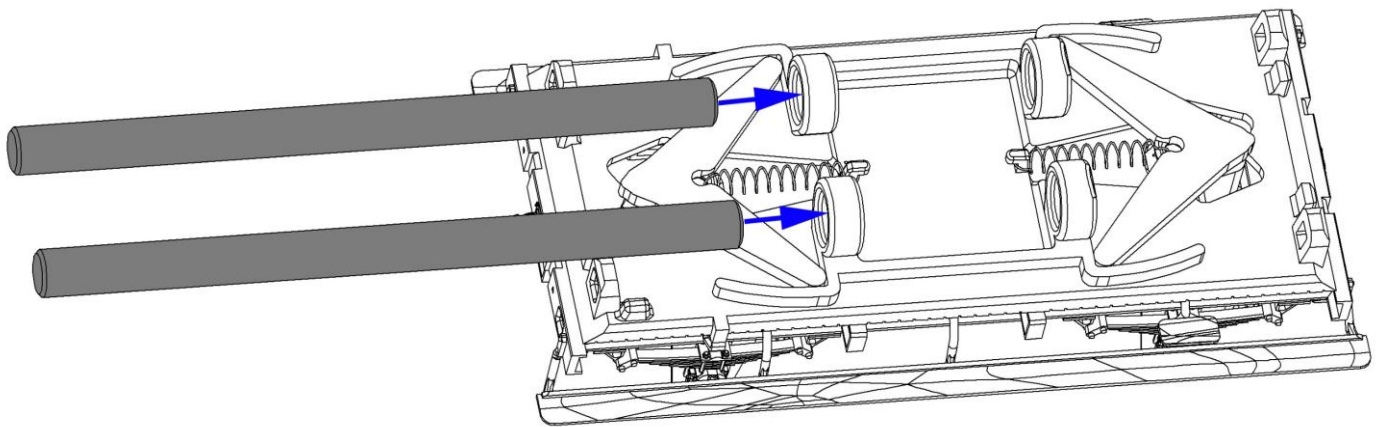

6 Insérez les 4 paliers d'essieux en laiton dans leur logement.

x4

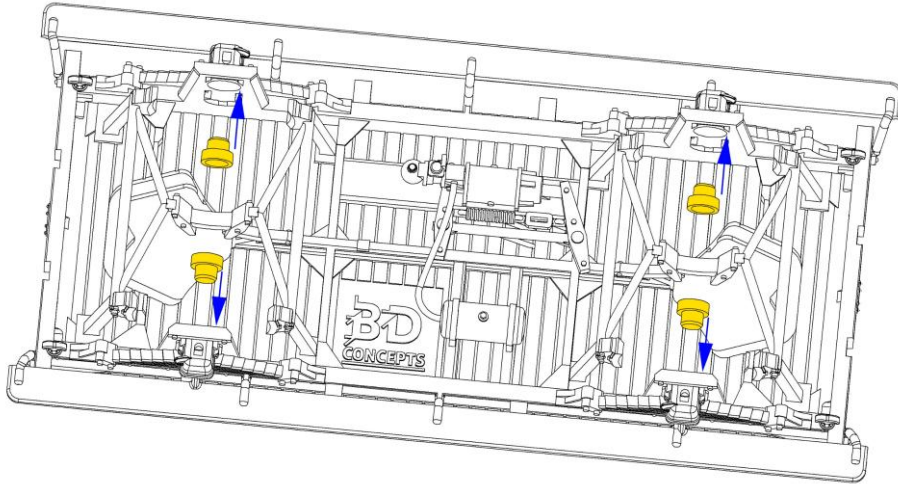

7 Assemblez les essieux dans le châssis :

- Insérez une des pointes de l'essieu dans l'un des paliers du châssis.

- Écartez délicatement le châssis pour loger la seconde pointe de l'essieu dans le palier opposé.

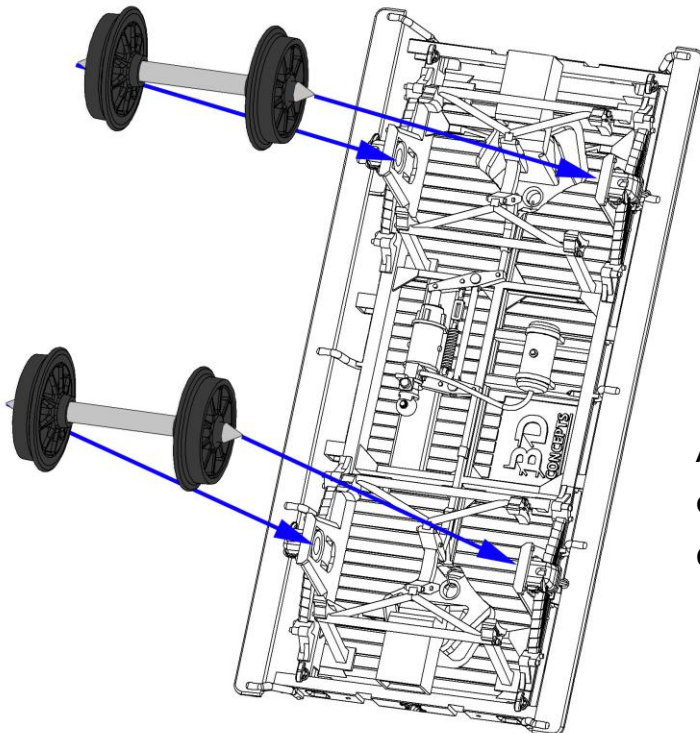
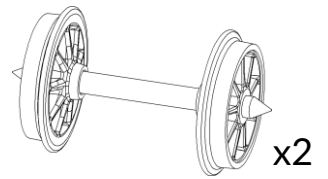

Attention : n'exercez pas de force excessive, pour éviter toute déformation du châssis.

8 Le châssis terminé :

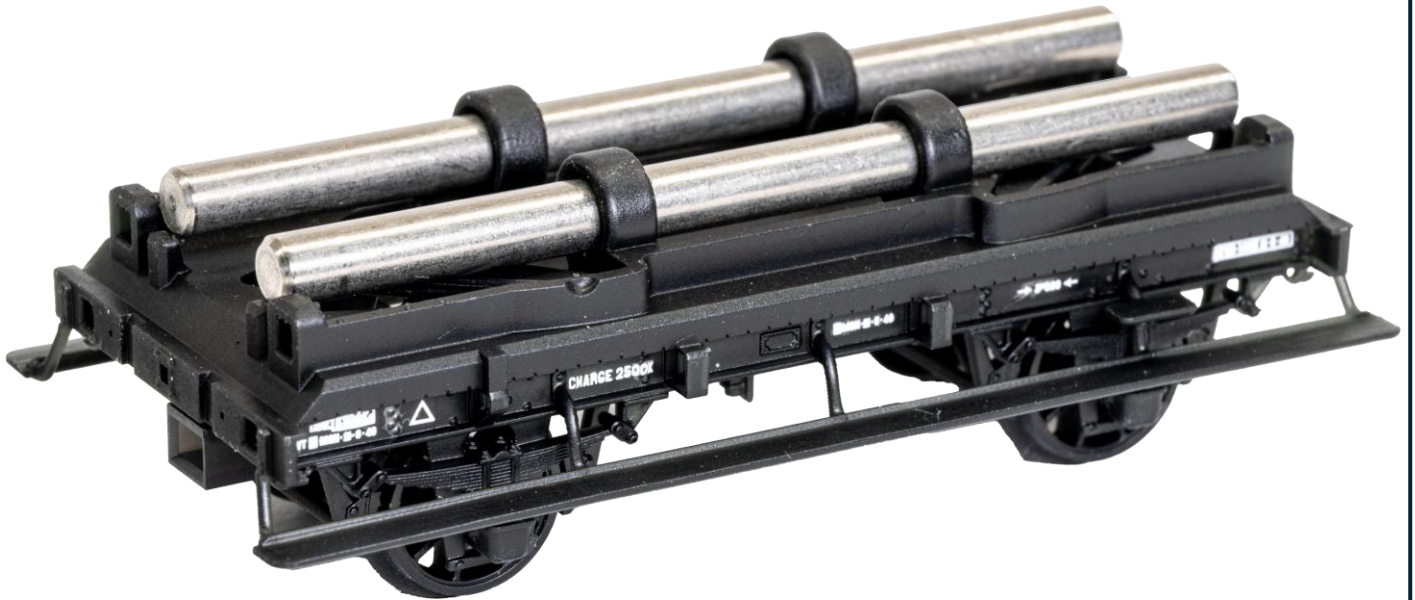

Etape 3 : Montage de la caisse.

9 Assemblez les plateformes de côté, ce sont les plus courtes avec les pions cylindriques.

x1

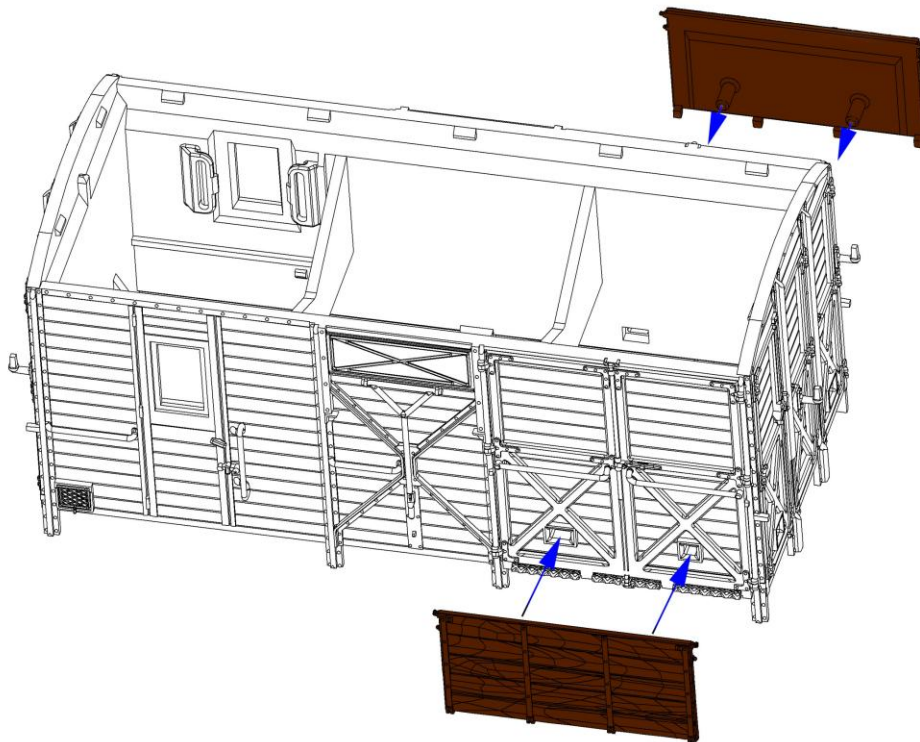
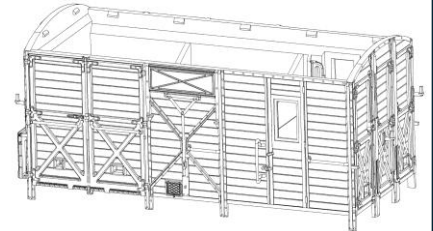

x2

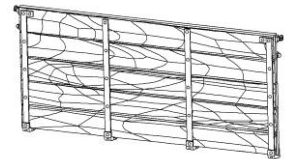

N'assemblez pas les plateformes de bout à ce stade, elles viendront maintenir le châssis dans la carrosserie.

10 Assemblez les vitres du compartiment de palefrenier. Positionnez-les dans leur logement par l'intérieur de la caisse. Elles sont chacune maintenues en place par deux clips verticaux à l'intérieur de la carrosserie.

x2

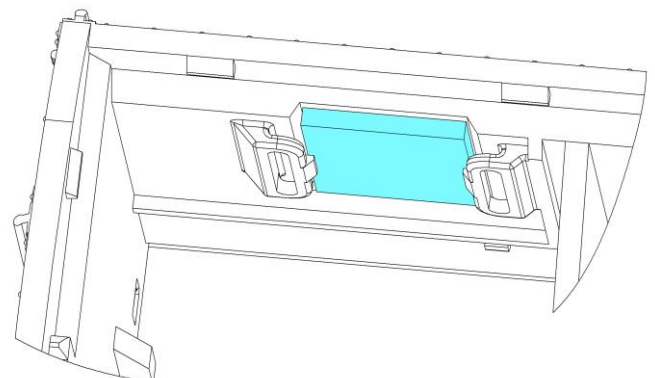
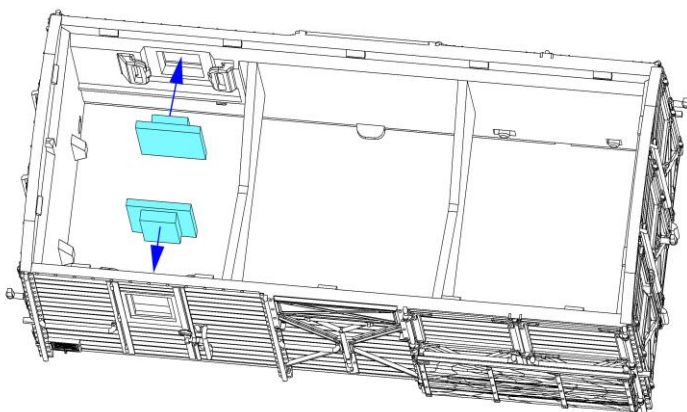
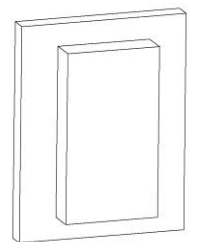

11 Clipsez en place l'aménagement intérieur.

X1

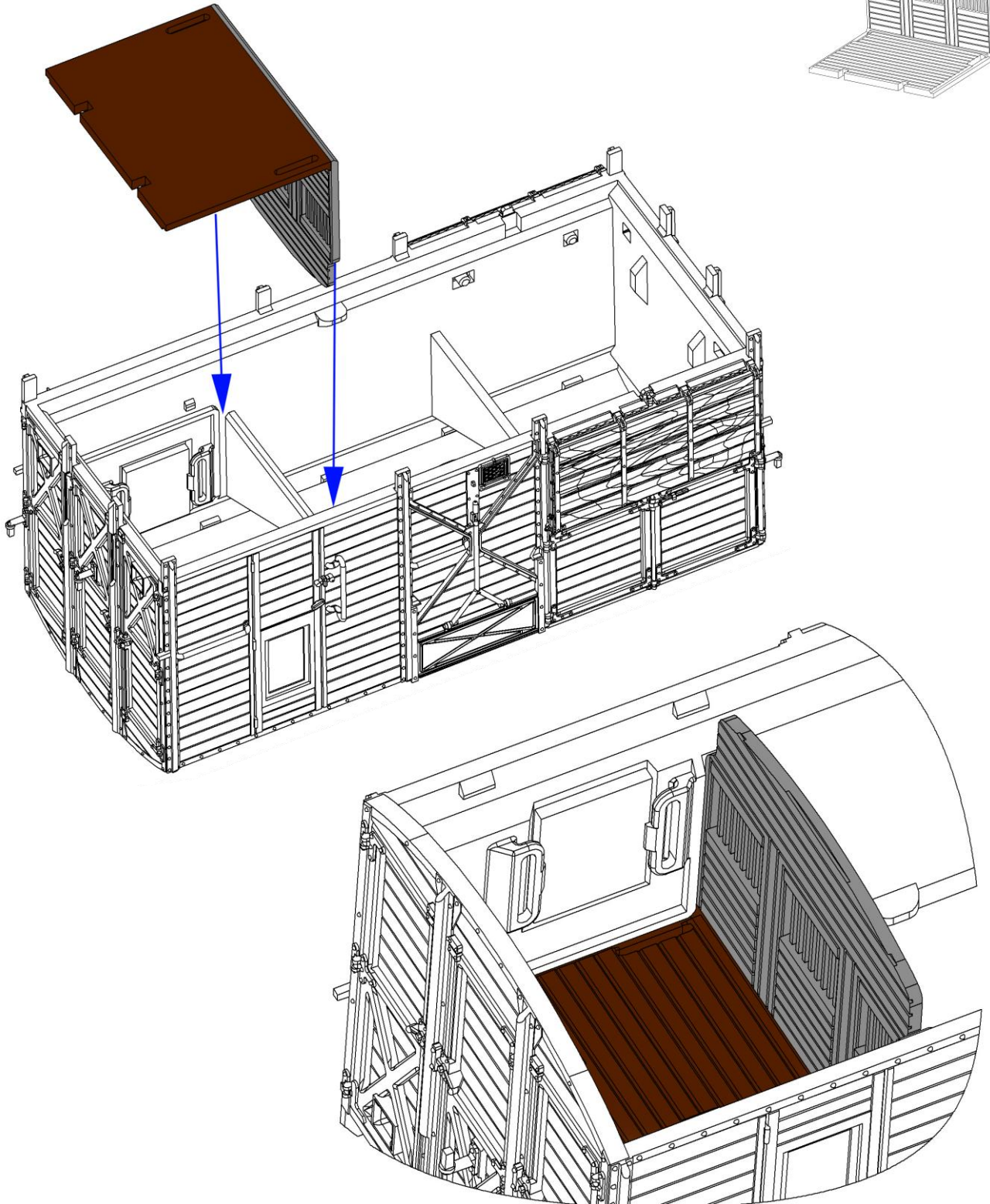

12 Assemblez le toit.

Les clips sont conçus volontairement fermes afin de X1 maintenir correctement le toit sur la caisse.

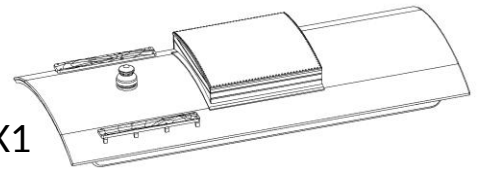

Pour le montage, nous vous conseillons de poser la caisse bien à plat sur une surface rigide, de présenter le toit en prenant garde au sens (bien suivre la figure ci-dessous, il y a un détrompeur) et d'appuyer doucement sur les surfaces droite et gauche du toit avec vos deux mains.

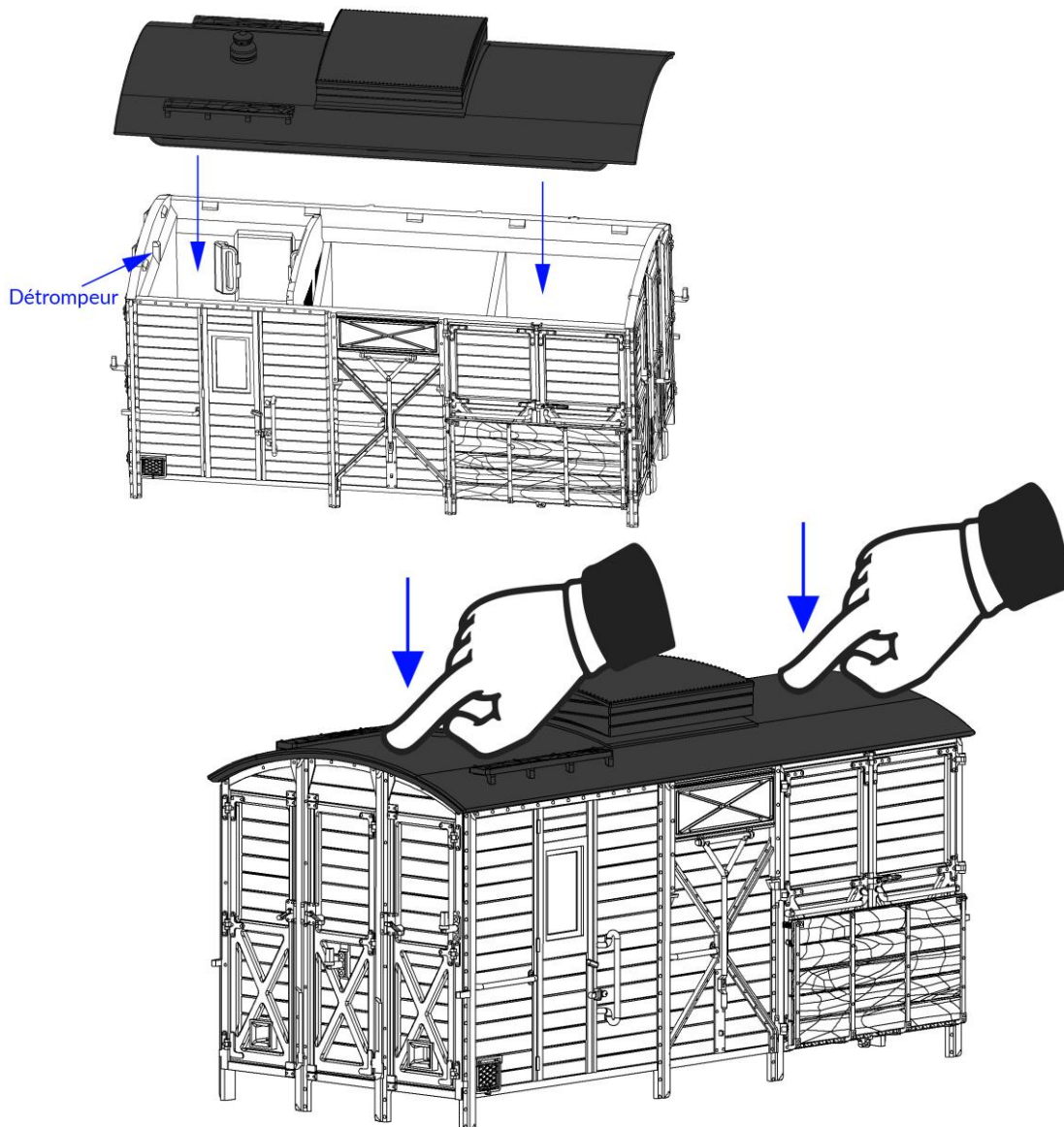

Attention : les clips du toit ne sont pas conçus pour se déclipser. Nous déconseillons fortement le démontage de la toiture une fois celle-ci en place.

13 La carrosserie terminée :



Etape 4 : Assemblage final.

14 Positionner le châssis dans la caisse. Attention au sens, le petit marchepied se trouve sous la porte. Un détrompeur empêche le montage inverse. Voir la figure ci-dessous

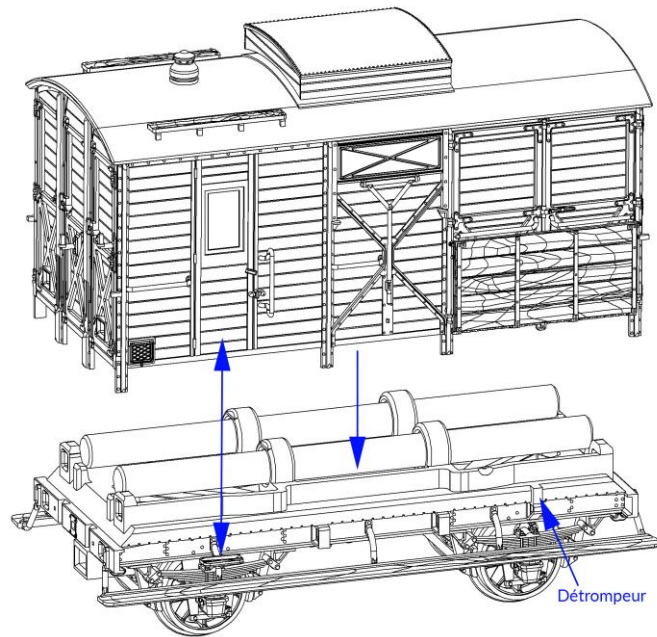

15 Montez les deux plateformes de bout.

X2

Elles maintiennent la carrosserie sur le châssis.

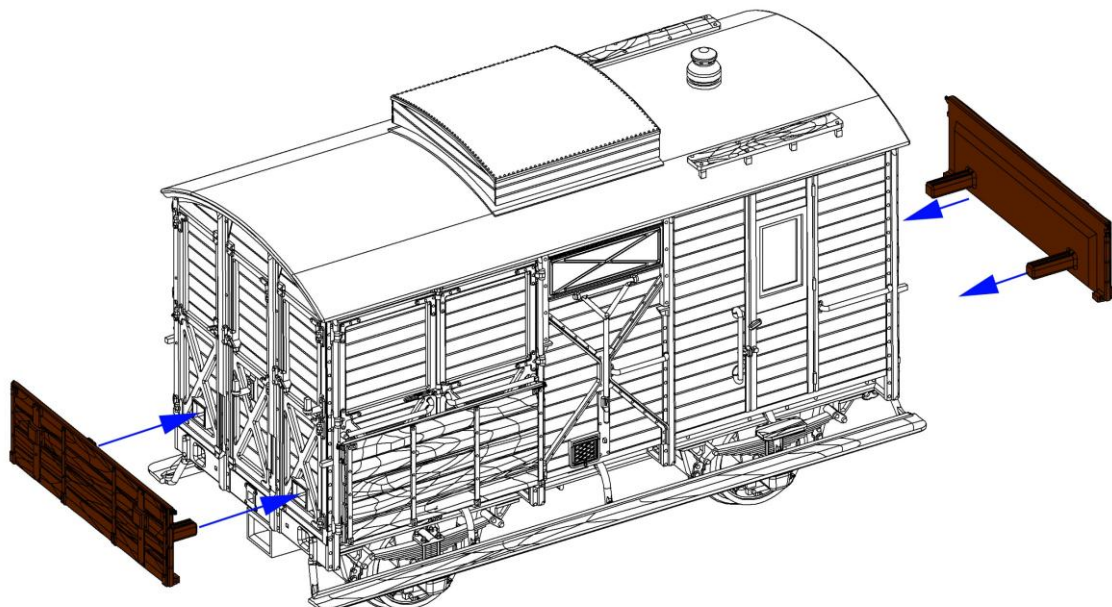
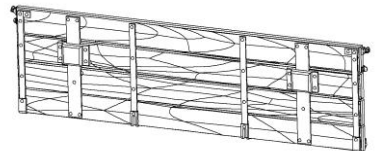

16 Assemblez les attelages factices puis les tampons.

X4

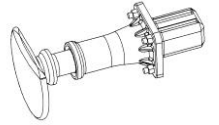

X2

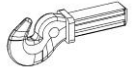

Nota : En cas de perte ou de casse, deux tampons et un attelage supplémentaires sont livrés dans la boîte.

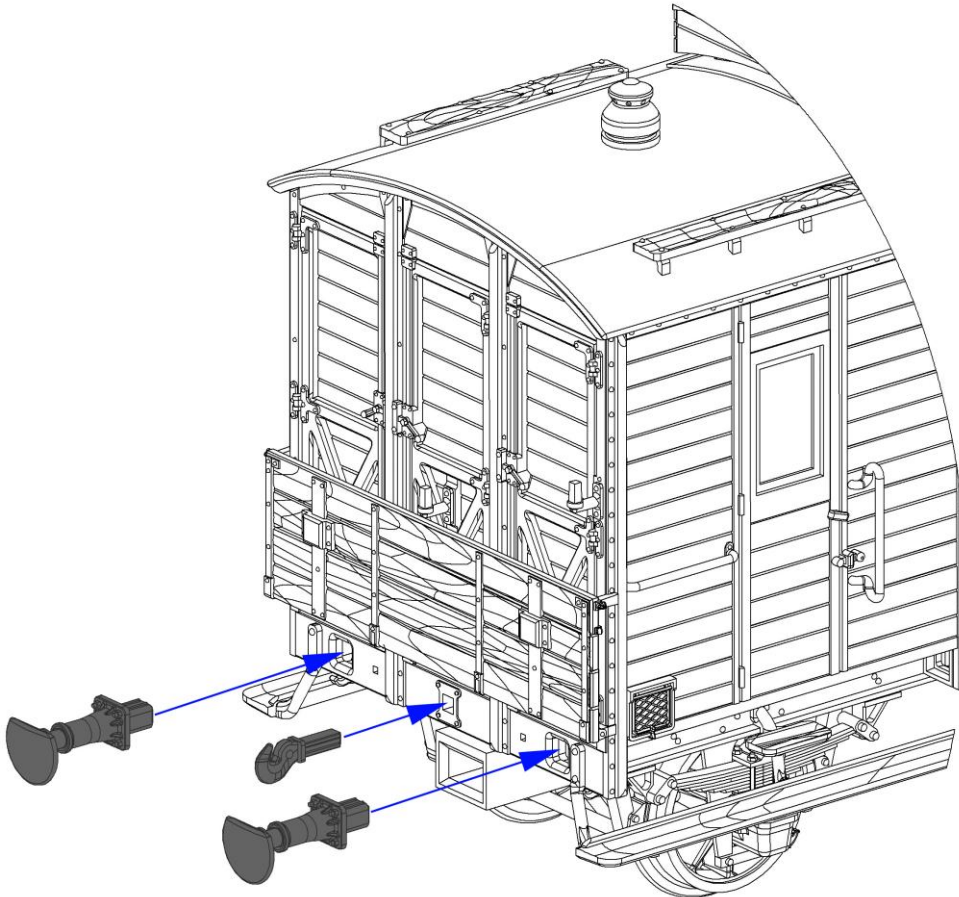

Les pions de ces pièces sont conçus pour être à peine serrants dans le châssis afin de permettre un remplacement facile. Si vous jugez la tenue un peu faible, vous pouvez ajouter une petite goutte de colle blanche (colle à bois) sur ces pions. Le démontage restera ainsi possible.

Bravo, vous avez terminé le montage !

Le wagon terminé :



Il ne vous reste plus qu'à installer un attelage normalisé NEM de votre choix (des boucles standards sont disponibles en option).

Vous êtes désormais en possession d'un modèle alliant finesse, authenticité et qualité de roulement, conçu pour trouver naturellement sa place au cœur de vos plus belles compositions.

Le cheval qui l'accompagne, vous permettra de créer une petite scène réaliste sur un quai de votre réseau ou sur un diorama créé pour lui.



Amusez-vous bien, et bon modélisme à vous !

Merci de votre confiance,

L'équipe BD CONCEPTS.

Nous tenons à adresser nos plus sincères remerciements au GEHF pour la richesse des informations partagées concernant l'histoire et l'exploitation des wagons écurie, ainsi que pour leur précieuse contribution à l'élaboration des marquages de ce modèle.

Ce projet, ainsi que les futurs modèles de wagons PLM, ont vu le jour à l'initiative d'un passionné du réseau PLM, disparu brutalement à la fin de l'année 2024.

Par son enthousiasme, ses idées et surtout sa confiance, il aura profondément marqué la naissance de cette gamme.

Nous souhaitons lui dédier ce modèle.

« Il est pour toi Michel »





Nous vous remercions pour votre confiance et votre achat.
Si vous avez besoin de conseils ou d'assistance, n'hésitez pas à nous contacter.

N'hésitez pas à partager vos réalisations autour de ce wagon : votre passion pour les trains miniatures est ce qui nous motive à créer les meilleurs produits.

The logo for BD Concepts, featuring the letters 'BD' in a stylized, bold font with a white outline, followed by the word 'CONCEPTS' in a smaller, white, sans-serif font. The entire logo is set against a dark blue rectangular background.

bd-concepts.fr/

contact@bd-concepts.fr

Cette notice est librement téléchargeable et diffusable. Les images sont en haute résolution pour pouvoir les agrandir à loisir afin de mieux voir les détails.