

Notice bogies moteurs H0-0e - 16.5 mm / H0m - 12 mm

BD-CONCEPTS vous propose un bogie moteur compact à 2 essieux.

Il trouvera sa place dans vos réalisations personnelles ou pourra servir à motoriser des modèles statiques (comme les autorails Atlas par exemple).

CONCEPTION &
FABRICATION
FRANCE



Conçu, fabriqué et assemblé en France*.

Livré entièrement monté et testé, prêt à l'emploi.

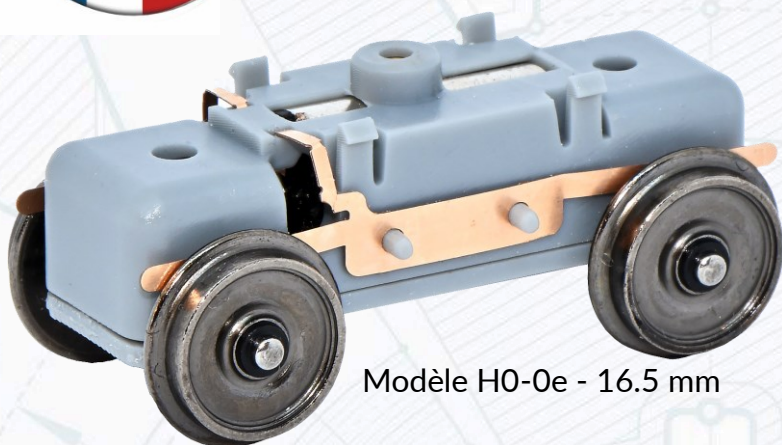

Modèle H0-0e - 16.5 mm

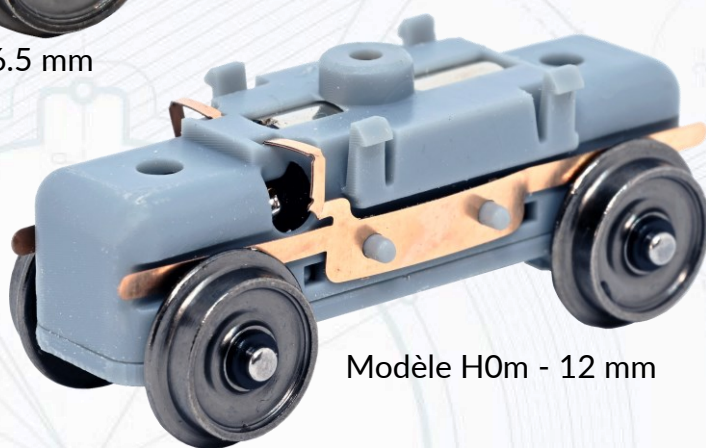

Modèle H0m - 12 mm

Table des matières :

Page 2 – Contenu de la boîte.

Page 3 – Caractéristiques techniques.

Page 4 – Montage.

Page 8 – Câblage.

Page 10 – Entretien - lubrification – Versions à la demande.

la conception prévoit deux montages différents :

- Comme bogie moteur, tournant dans le châssis, autour de son axe,

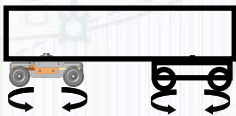

- Comme châssis moteur, fixe dans votre modèle.



Cette notice vous présentera ces deux utilisations.

ATTENTION :

Bien qu'entièrement autonome, le bogie moteur utilisé seul, non installé dans un modèle, peut présenter un roulement aléatoire.

En effet, ses prises de courant et sa suspension 3 points nécessitent un minimum de lest pour lui garantir son fonctionnement optimal

1 – Contenu de la boîte.

- Bogie moteur prêt à l'emploi,
- Vis et rondelle pour le montage.

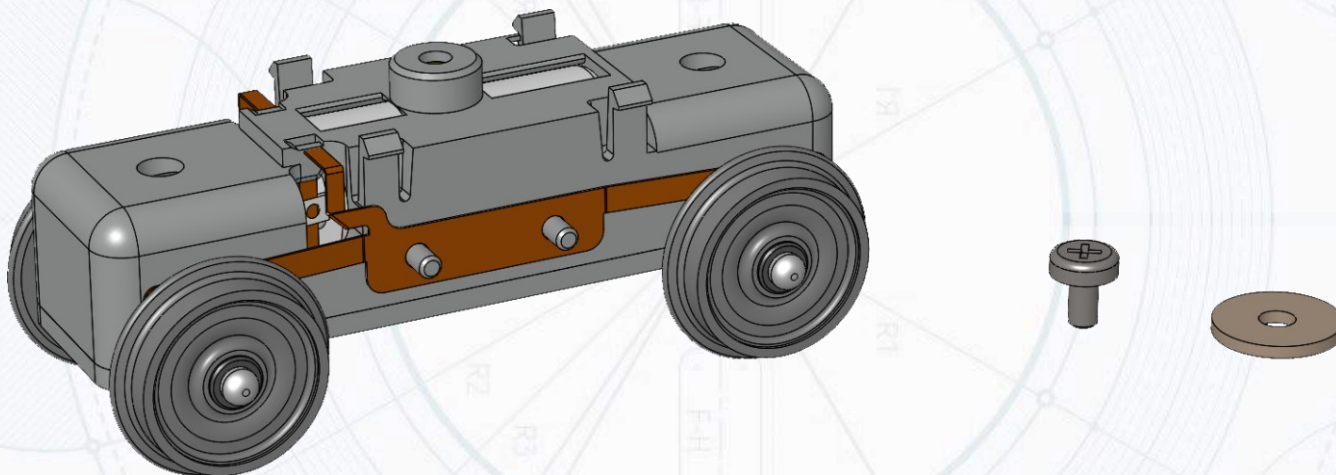

2 – Caractéristiques techniques.

- 3 modèles disponibles en standard :
 - ◆ H0-Oe-16.5 mm, entraxe de 34 mm, roues diam 10.6 mm,
 - ◆ H0-Oe-16.5 mm, entraxe de 28 mm, roues diam 10.6 mm,
 - ◆ H0m-12 mm, entraxe de 28 mm, roues diam 9 mm,
- Dimensions spécifiques possibles, ne pas hésiter à nous contacter,
- Suspensions 3 points : adhérence et prise de courant optimales,
- Moteur à rotor sans fer : souplesse et couple malgré sa très petite taille,
- Compatible analogique comme digital (voir la suite de la notice),
- En analogique, alimentation 0-12 V (15V max) en courant continu,
- Vitesse maximum sous 12 V à l'échelle H0 :
 - 70 km/h avec les roues de 10.6 mm,
 - 60 km/h avec les roues de 9 mm.

Les deux pièces de châssis ainsi que l'ensemble des engrenages sont réalisées par un processus d'impression 3d.

La matière innovante employée est spécialement conçue pour la fabrication d'éléments mécaniques.

Le fonctionnement a été testé pendant 100 h (plus de 80 km réels !) sans usure notable.

Dimensions principales :

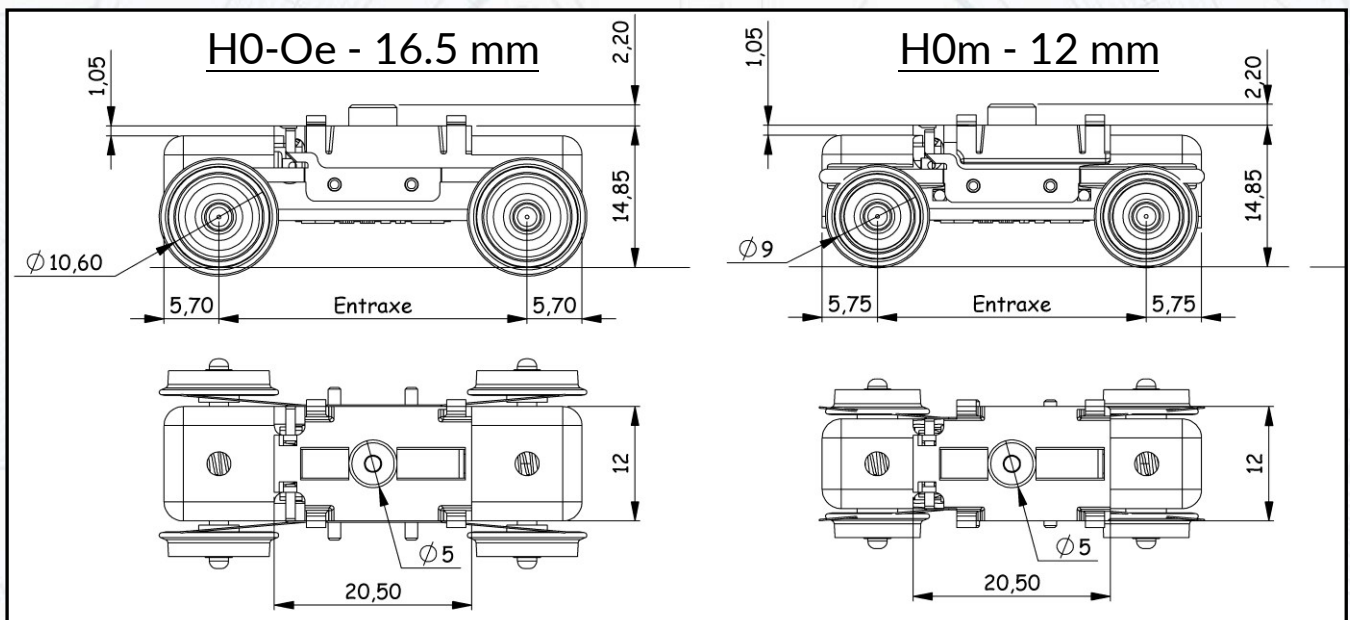

3 – Montage.

A—Montage en tant que bogie.

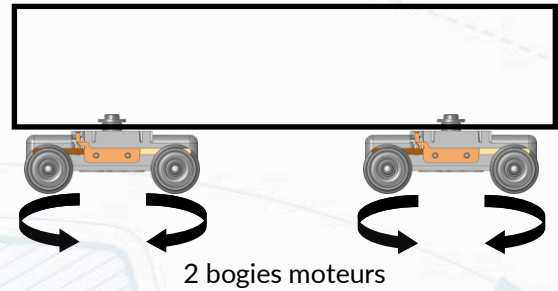
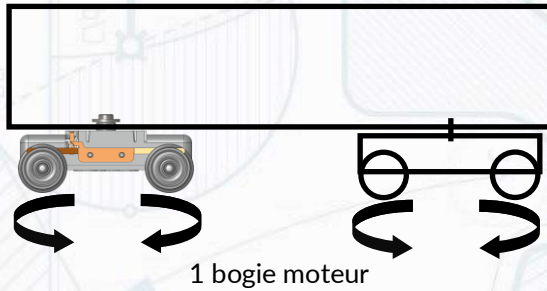

Le bogie moteur tourne autour d'un axe dans le châssis. Typiquement c'est l'usage dans un autorail ou une locomotive à bogies.

Pour augmenter l'effort de traction, le montage de deux bogies moteurs dans le même modèle est tout à fait envisageable tout en conservant un fonctionnement optimal.

Pour ce montage, les 4 clips présents sur le châssis sont inutiles et peuvent être enlevés à l'aide d'une pince coupante.

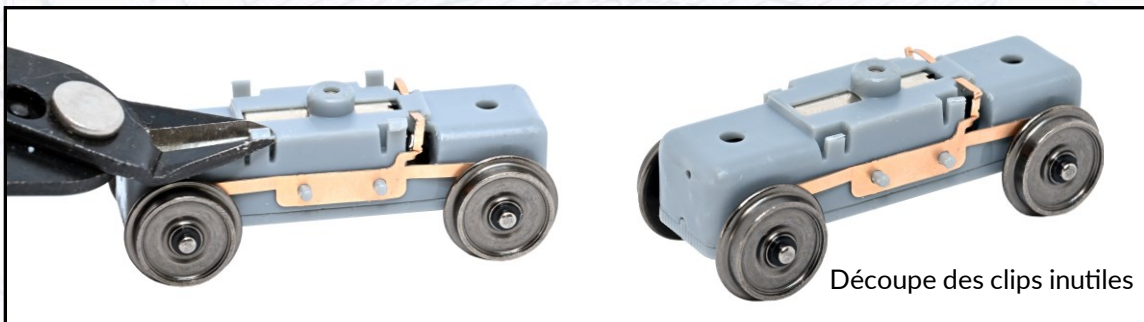

La motorisation se monte dans un châssis d'épaisseur maximale 2 mm percé dans l'axe du bogie par un trou diamètre 5.5 mm. On pourra ajouter une découpe pour laisser passer les éventuels fils de prise de courant.

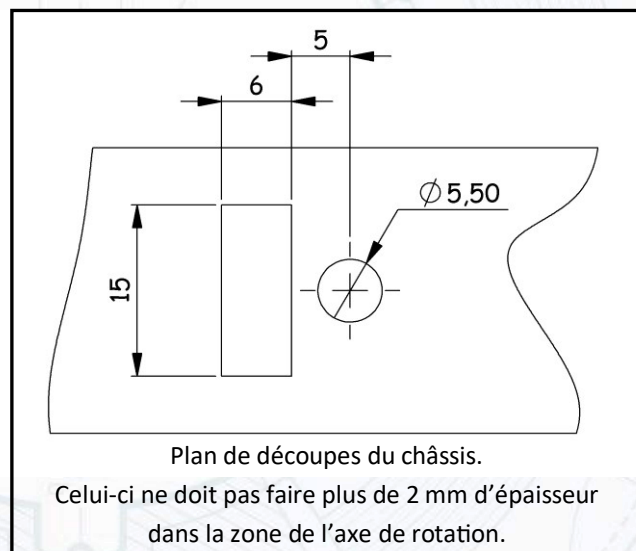
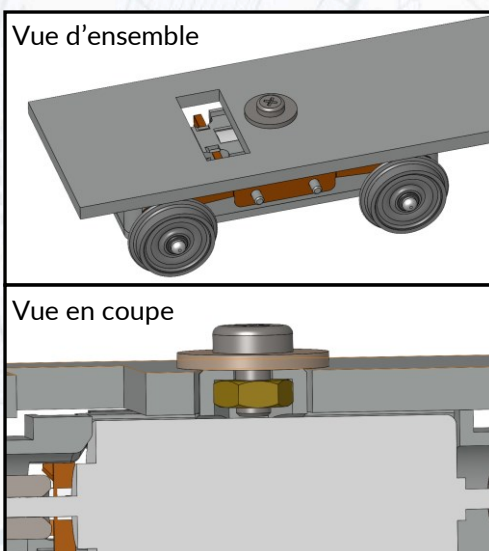

A—Montage en tant que bogie—suite.

ATTENTION :

La vis et la rondelle de fixation fournies ont été conçues pour ne pas toucher le moteur même serrées en place.

Nous vous recommandons de les utiliser.

Si dans votre modèle vous devez utiliser une autre vis, celle-ci ne doit en aucun cas venir forcer ou même venir en appui sur le moteur. Cela entraînerait un mauvais fonctionnement ou même une dégradation des engrenages.

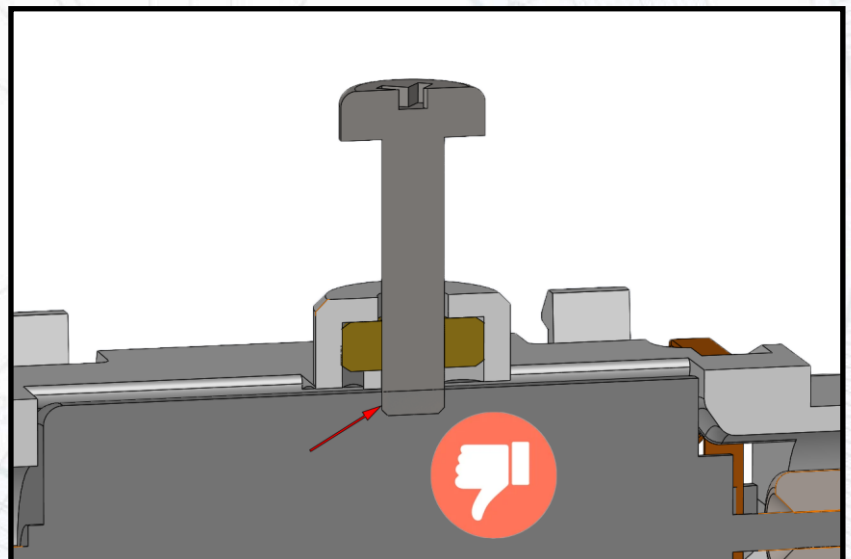
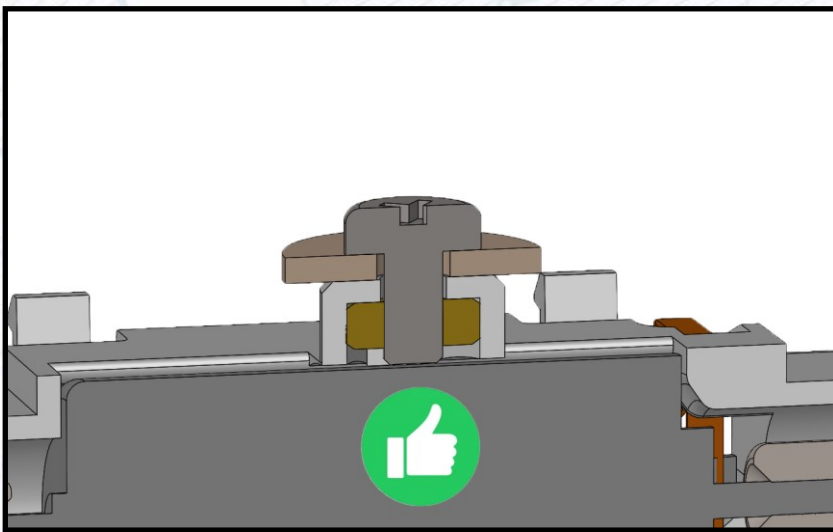

A—Montage en tant que bogie—suite 2.

Montage de flancs de bogie décoratifs :

La fixation de vos flancs de bogies sur la motorisation s'effectue par les deux pions de chaque côté du bogie moteur.

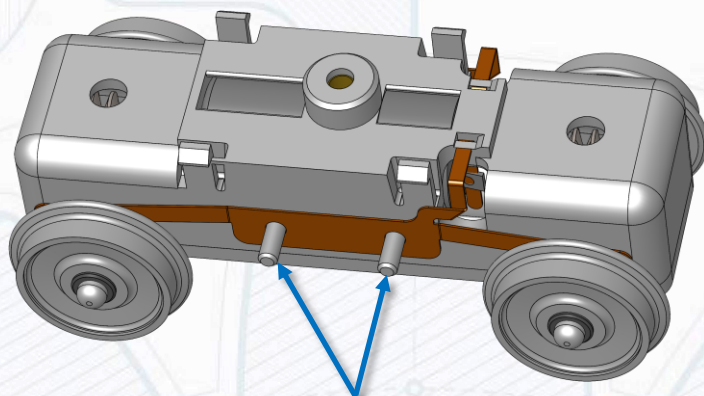

2 pions de fixation de chaque côté

Dans la conception de votre flanc de bogie, ajoutez deux cylindres (tube de laiton ou plastique, ou impression 3d, à votre convenance) qui viendront s'emboîter sur les deux pions.

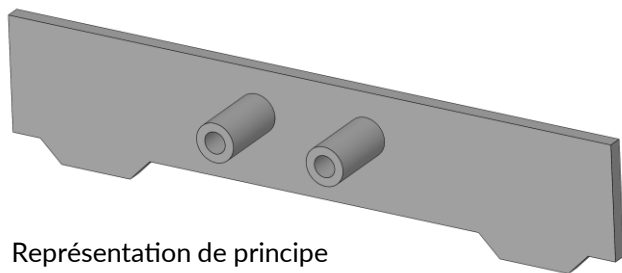

Représentation de principe de votre flanc de bogie

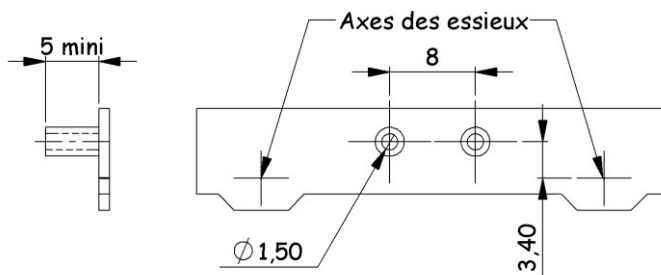

Dimensions et position des cylindres de fixation

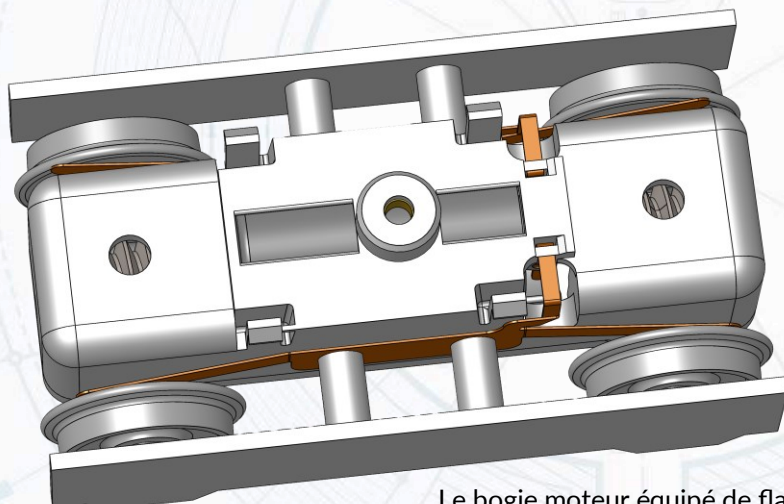

Le bogie moteur équipé de flancs de bogie

B—Montage en tant que châssis.

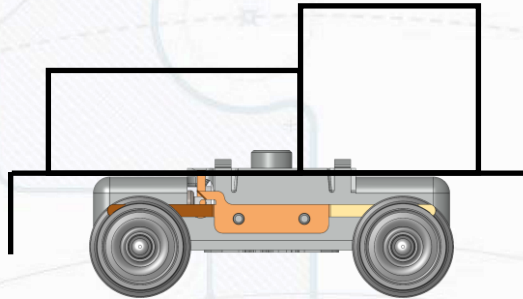

Le bogie moteur est monté fixe sous le modèle. Typiquement c'est l'usage dans un locotracteur ou un autorail à 2 essieux.

4 clips intégrés dans le bogie moteur permettent la fixation simple dans le châssis. Les clips sont conçus pour un châssis d'épaisseur 1 mm.

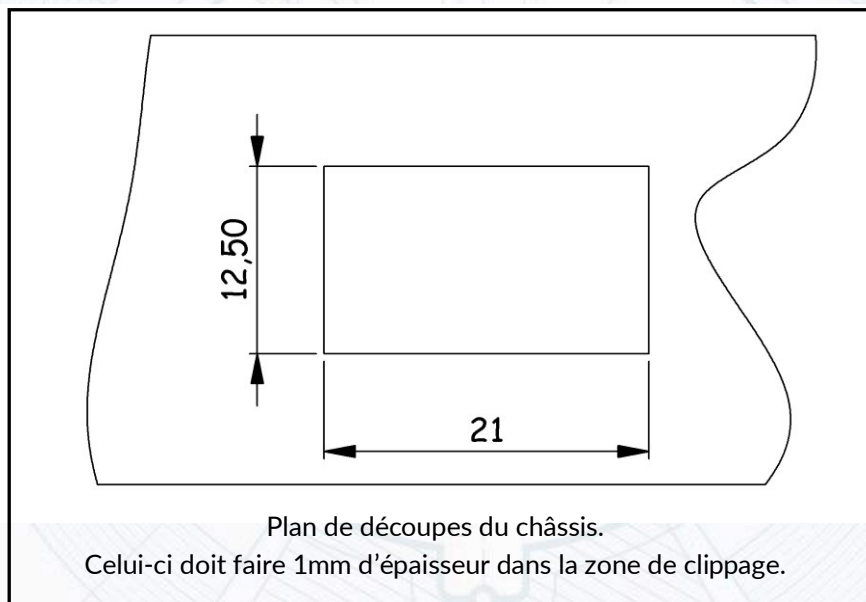
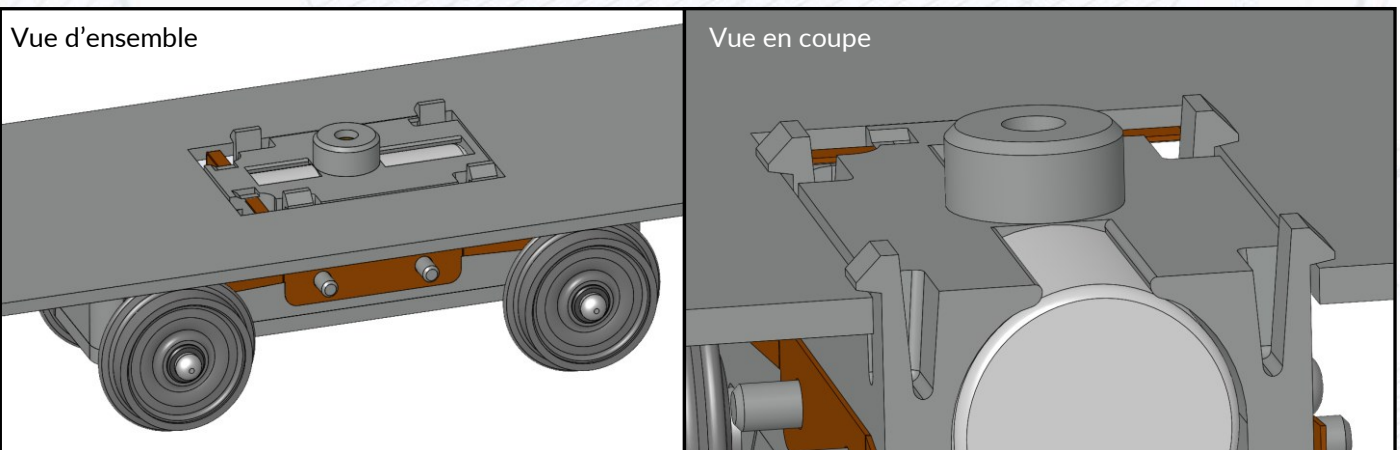

4 – Câblage.

A—En analogique.

Le bogie moteur est prêt à l'emploi.

Pour relier électriquement le bogie au reste du modèle (ajout de prises de courant, éclairage ...), il suffit de venir souder deux fils sur les pattes de prise de courant.

NB : la matière employée pour le châssis ne craint pas les hautes températures.

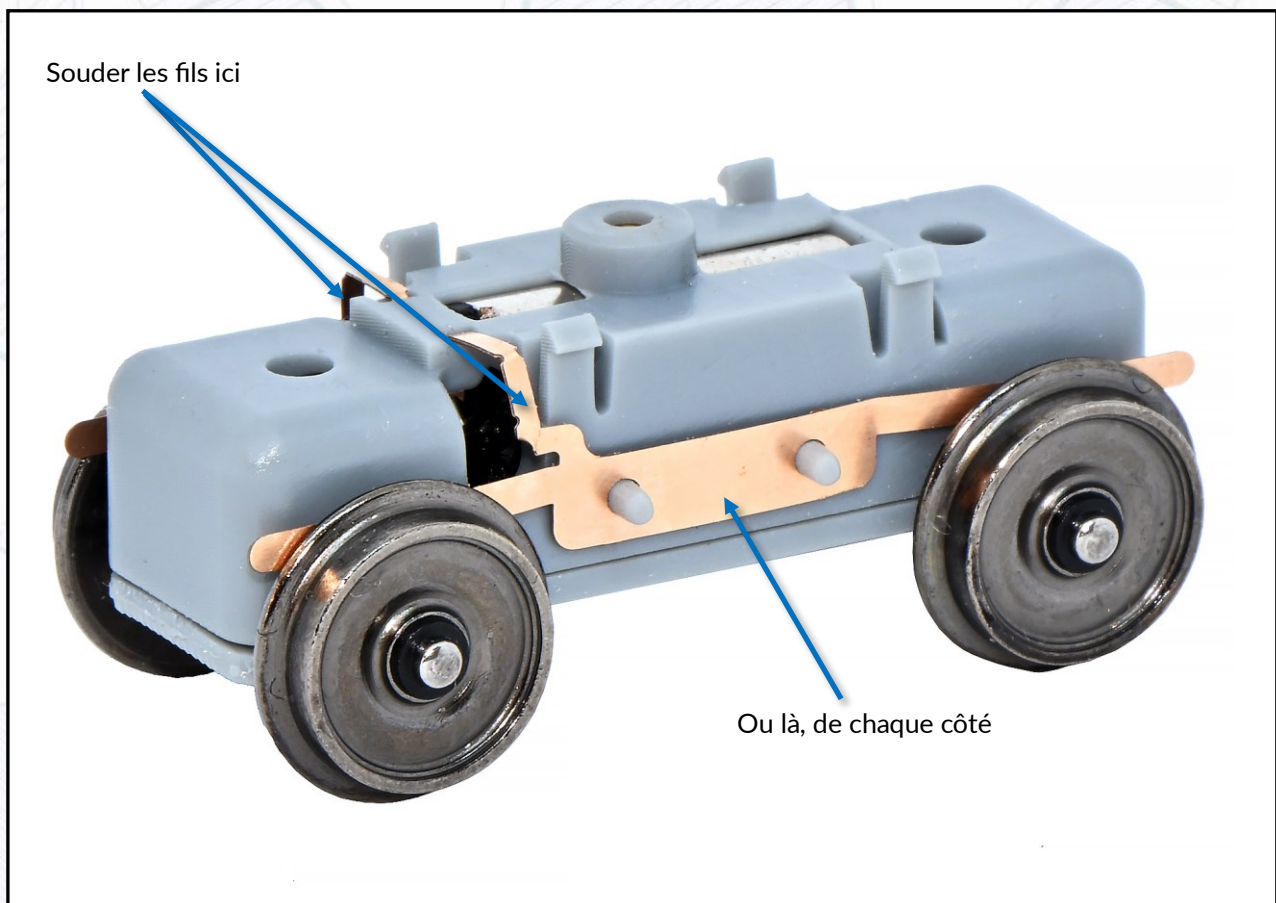

B—En digital.

Il est nécessaire de séparer électriquement les prises de courant du moteur.

Pour cela, il suffit de couper les lamelles de prises de courant à l'aide d'une pince coupante fine ou de ciseaux.

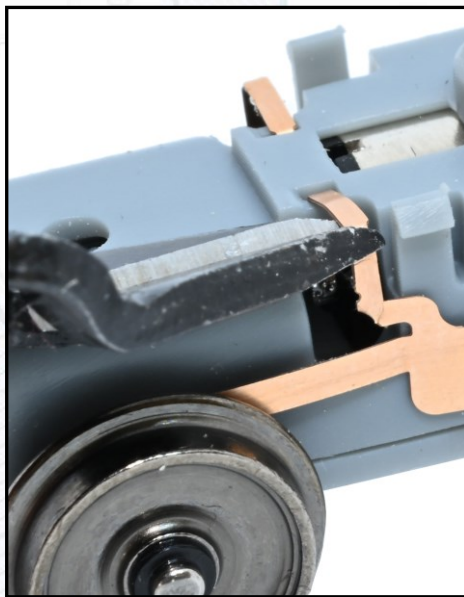

On retrouve ainsi les 4 connections à reliées au décodeur :

- 2 prises de courant,
- 2 bornes du moteur.

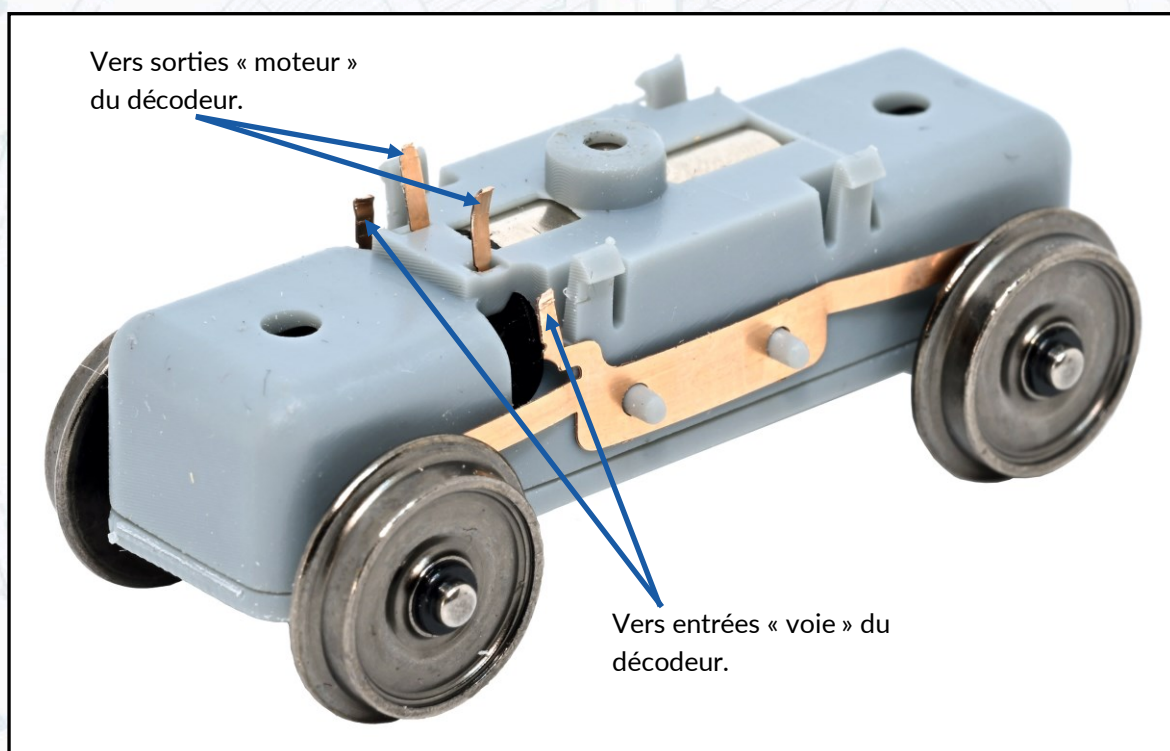

5 – Entretien - lubrification.

Ce bogie moteur ne nécessite pas d'entretien particulier.

On se limitera à nettoyer régulièrement les bandes de roulement des roues et à lubrifier les engrenages si nécessaire.

ATTENTION : l'utilisation de graisse épaisse, non adaptée au modélisme, peut endommager le moteur. Nous vous conseillons d'utiliser de l'huile de vaseline disponible dans toutes les grandes surfaces de bricolage. C'est avec ce produit que le bogie est lubrifié d'origine.



6 – Versions à la demande.

Comme indiqué précédemment, des versions spécifiques peuvent être étudiées sur demande.

L'entraxe mais aussi la vitesse ou les roues peuvent être adaptés à votre besoin, dans la limite de la faisabilité technique.

Nous contacter directement pour toute demande.

Nous vous remercions pour votre confiance et votre achat.

Si vous avez besoin de conseils ou d'assistance, n'hésitez pas à nous contacter.

Vous pouvez aussi nous partager vos réalisations autour de ce bogie : votre passion pour les trains miniatures est ce qui nous motive à créer les meilleurs produits.